

greenworks™

DETHATCHER ELÉCTRICA DE 14 PULG. 10A 27022



Manual Del Propietario

Línea Gratuita Línea De Ayuda: 1-888-90WORKS (888.909.6757)



Leer todas las normas de seguridad y las instrucciones cuidadosamente antes de utilizar esta herramienta.

CONTENIDO

Contenidos.....	2
Especificaciones.....	2
Instrucciones De Seguridad Importantes.....	3-4
Reglas De Seguridad Generales.....	5
Símbolos.....	6-7
Aspectos Eléctricos.....	8-9
Familiarícese con su removedor.....	10
Ensamblado.....	11-12
Funcionamiento.....	13-15
Mantenimiento.....	16-19
Corrección De Problemas.....	20
Garantía.....	21
Vista desarrollada.....	22
Lista de piezas.....	23
Notas.....	24-25

ESPECIFICACIONES

DETHATCHER ELÉCTRICA DE 14 PULG. 10A

Motor.....	120 V, AC only, 60 Hz, 10 Amps
Velocidad De Vaivén.....	3,700 RPM
Sendero De Remoción.....	35,6 cm (14 pulgadas)
Peso.....	25,92 lbs.



INSTRUCCIONES DE SEGURIDAD IMPORTANTES

ADVERTENCIA

PARA EVITAR ERRORES QUE PUDIERAN PROVOCAR LESIONES GRAVES, NO ENCHUFE EL REMOVEDOR ANTES DE HABER LEÍDO TOTALMENTE LOS SIGUIENTES PASOS.

- RLEA y familiarícese completamente con este manual de instrucciones. APRENDA los usos, limitaciones y posibles peligros de la herramienta.
- EVITE LAS CONDICIONES PELIGROSAS. No la use en áreas húmedas o mojadas ni la esponja a la lluvia.
- NO LA USE cuando estén presentes líquidos o gases inflamables.
- MANTENGA A LOS ESPECTADORES ALEJADOS, A UNA DISTANCIA SEGURA. NUNCA permita que los niños se acerquen a la herramienta.
- VÍSTASE MANTENIENDO LA SEGURIDAD EN MENTE. NO USE ropa holgada, guantes, corbatas ni joyería (anillos, relojes, etc.) al operar la herramienta. La ropa holgada podría ser atrapada y empujarlo hacia las piezas móviles.
- USE SIEMPRE PROTECCIÓN PARA LOS OJOS.
- Al hacer ajustes, cambiar piezas y al limpiar, desconecte SIEMPRE el cable eléctrico del tomacorrientes.
- EVITE LOS ARRANQUES ACCIDENTALES. Asegúrese de que el interruptor se encuentre en la posición de APAGADO antes de enchufar el cable eléctrico.
- NO MALTRATE el cordón eléctrico. No lo use para transportar la herramienta. Mantenga el cordón alejado del calor, aceite, bordes filosos y piezas móviles. Reemplace inmediatamente los cordones dañados; podrían provocar choque o peligros de incendio.
- NUNCA DEJE SIN ATENDER UNA HERRAMIENTA ENCENDIDA. Lleve el interruptor a la posición de APAGADO. No deje la herramienta hasta que se haya detenido completamente.
- NO EXTIENDA SU CUERPO MÁS ALLÁ DE SU ALCANCE NATURAL. Asiente bien los pies y mantenga su equilibrio en todo momento.
- DESCONECTE LAS HERRAMIENTAS. Desconecte las herramientas de las fuentes de alimentación al no estar usándolas, antes de darles servicio y al cambiar accesorios tales como cuchillas, etc.
- Mantenga todos los dispositivos de seguridad en su lugar.
- Descubra la ubicación y función de todos los controles.
- MANTENGA LAS HERRAMIENTAS APROPIADAMENTE. Mantenga SIEMPRE limpias las herramientas y en buena condición de funcionamiento.
- VERIFIQUE QUE NO TENGAN PIEZAS DAÑADAS. Compruebe que las piezas móviles están alineadas apropiadamente y que no se traban, que no hay piezas quebradas y que no hay alguna otra condición que pudiera afectar el funcionamiento de la herramienta.
- Se debe reparar o reemplazar apropiadamente toda pieza dañada antes de usarla.

GUARDAR ESTAS INSTRUCCIONES

INSTRUCCIONES DE SEGURIDAD IMPORTANTES

- **QUITE EL ACEITE Y LA GRASA.** Para limpiar la herramienta, use siempre un paño limpio. No use solventes, líquido de frenos, gasolina ni cualquier otro producto derivado del petróleo al limpiar la herramienta, ya que podrían dañar las piezas plásticas.

ADVERTENCIA

AL DAR SERVICIO, USE SOLAMENTE REPUESTOS IDÉNTICOS. LÍNEA TELEFÓNICA GRATIS PARA AYUDA: 1-888-909-6757 (1-888-90WORKS).

ADVERTENCIA

USE SIEMPRE PROTECCIÓN PARA LOS OJOS. Esta herramienta puede lanzar objetos hacia sus ojos, presentando riesgo de daños oculares permanentes. Use SIEMPRE gafas de seguridad (no anteojos comunes). Los anteojos comunes tienen solamente lentes resistentes a los impactos, no son gafas de seguridad.

GUARDAR ESTAS INSTRUCCIONES

REGLAS DE SEGURIDAD GENERALES

- No use el removedor bajo la lluvia ni en situaciones húmedas o mojadas.
- No trabaje cerca de bordes de albercas ni estanques de jardines.
- Atienda las restricciones locales sobre ruidos.
- Use siempre protección para los ojos.
- Use una máscara contra el polvo. Al mezclar tierra con fertilizantes se podrían inhalar químicos peligrosos.
- Cordón de extensión: Para evitar que el cable del aparato se desconecte del cordón de extensión cuando el aparato esté en funcionamiento, se puede anudar el cordón de extensión y el cordón de alimentación. Realice el nudo tal como se indica en la figura 1. Luego, conecte el enchufe del cordón de alimentación en el receptáculo del cordón de extensión. Este método también puede utilizarse para sujetar dos cables de extensión.

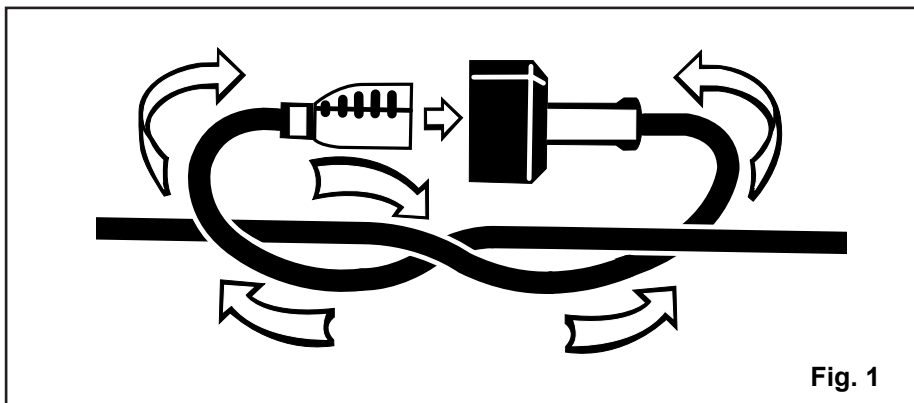

- Asegúrese de que esté en buen estado el cordón de extensión. Al utilizar un cordón de extensión, utilice uno del suficiente calibre para soportar la corriente que consume el producto. Se recomienda que los conductores sean de calibre 14 (A.W.G.) por lo menos para un cordón de extensión de 15 metros (50 pies) de largo o menos. No se recomienda utilizar un cordón con más de 30 metros (100 pies) de largo. Si tiene dudas, utilice un cordón del calibre más grueso siguiente. Cuanto menor es el número de calibre, mayor es el grosor del cordón. Un cordón de un grosor insuficiente causa una caída en el voltaje de línea, y produce recalentamiento y pérdida de potencia.
- Utilice protección para los oídos.
- Asegúrese que las personas y las mascotas se alejen por lo menos 15 m (50 pies) del removedor cuando se le esté usando.
- No utilice el máximo ajuste de profundidad de remoción, deje que los rastrillos se desgasten, comience por el ajuste más alto mientras se desgastan los rastrillos.
- Reemplace las piezas desgastadas o dañadas sólo con repuestos idénticos.
- Asegúrese de que el área de trabajo esté libre de partes resbalosas o de cantidades excesivas de piedra.
- No haga remoción en pendientes mayores a 15 grados.



SÍMBOLOS

Es posible que se empleen en este producto algunos de los siguientes símbolos. Le suplicamos estudiarlos y aprender su significado. Una correcta interpretación de estos símbolos le permitirá utilizar mejor y de manera más segura el producto.

SÍMBOLO NOMBRE		DENOMINACIÓN/EXPLICACIÓN
V	Volts	Voltaje
A	Amperios	Corriente
Hz	Hertz	Frecuencia (ciclos por segundo)
W	Watts	Potencia
min	Minutos	Tiempo
~	Corriente alterna	Tipo de corriente
≡	Corriente continua	Tipo o característica de corriente
n _o	Velocidad sin carga	Velocidad de giro al no haber carga
	Fabricación Clase II	Fabricación con doble aislamiento
/min	Por minuto	Revoluciones, carreras, velocidad superficial, órbitas, etc. por minuto
	Alerta de condiciones húmedas	No exponga la unidad a la lluvia ni la use en lugares húmedos.
	Lea el manual del operador	Para reducir el riesgo de lesiones, el usuario debe leer y comprender el manual del operador antes de usar este producto.
	Protección para los ojos y la cabeza	Póngase protección para los ojos y la cabeza al utilizar este equipo.
	Rebote	Cualquier objeto lanzado puede rebotar y producir lesiones personales o daños físicos.
	Girar dientes	Peligro – Mantem mãos e pés longe de girar dentes. Girar dentes pode causar lesão severa.
	Funcionamiento en terrenos inclinados.	No corte la grama en terrenos inclinados mayores de 15°.
	Mantenga alejadas a las personas presentes	Mantenga a los circunstantes a una distancia mínima de 15 m (50 pies).

SÍMBOLOS

Las siguientes palabras de señalización y sus significados tienen el objeto de explicar los niveles de riesgo relacionados con este producto.

SÍMBOLO	SEÑAL	SIGNIFICADO
	PELIGRO	Indica una situación peligrosa inminente, la cual, si no se evita, causará la muerte o lesiones serias.
	ADVERTENCIA	Indica una situación peligrosa posible, la cual, si no se evita, podría causar la muerte o lesiones serias.
	PRECAUCIÓN	Indica una situación peligrosa posible, la cual, si no se evita, podría causar lesiones menores o leves.
	PRECAUCIÓN	(Sin el símbolo de alerta de seguridad) Indica una situación que puede producir daños materiales.

SERVICIO

El servicio de la herramienta requiere extremo cuidado y conocimientos técnicos, por lo cual sólo debe ser efectuado por un técnico de servicio calificado. Para dar servicio a la herramienta, le sugerimos llevarla al **CENTRO DE SERVICIO AUTORIZADO** de su preferencia para que la reparen. Al dar servicio a la unidad, sólo utilice piezas de repuesto idénticas.

ADVERTENCIA

Para evitar lesiones corporales serias, no intente utilizar este producto sin haber leído y comprendido totalmente el manual del operador. Si no comprende las advertencias e instrucciones del manual del operador, no use este producto. Llame al cliente GREENWORKS para recibir ayuda.

ADVERTENCIA

 Cualquier herramienta eléctrica en funcionamiento puede lanzar objetos hacia los ojos, lo cual puede causar serios daños a los mismos. Antes de iniciar la operación de herramientas de corriente siempre utilice gafas de seguridad, gafas de seguridad con protección lateral, y en la medida en que sea necesario, un protector para toda la cara. Recomendamos la careta protectora de visión amplia encima de los anteojos normales, o los anteojos protectores estándar con protección lateral. Siempre póngase protección ocular con la marca de cumplimiento de la norma ANSI Z87.1.

GUARDE ESTAS INSTRUCCIONES

ASPECTOS ELÉCTRICOS

ADVERTENCIA

ESTE REMOVEDOR SE DEBE USAR EN EXTERIORES SOLAMENTE. NO LO EXPONGA A LA LLUVIA NI LO USE EN LUGARES HÚMEDOS O MOJADOS.

PAUTAS PARA EL USO DE CORDONES PARA EXTENSIÓN

USE EL CORDÓN PARA EXTENSIÓN APROPIADO. Asegúrese de que su cordón para extensión se encuentra en buenas condiciones. Al utilizar un cordón para extensión, asegúrese de usar uno de calibre suficientemente grueso como para transmitir la corriente que necesita el producto. Los cordones muy pequeños provocan sobrecalentamiento. En el cuadro a continuación se muestra el tamaño correcto a usar dependiendo de la longitud del cordón y la clasificación de amperaje que aparece en la placa con nombre. Si no está seguro, use el siguiente calibre más grueso. Entre menor el número del calibre, más grueso es el cordón.

**Amperaje (aparece en la placa de datos de el producto)

CALIBRE MÍNIMO DE LOS CORDONES DE EXTENSIÓN (AWG) (CUANDO 120V USANDO SÓLO)

Amperes		Longitud total del cordón en pies (metros)			
Más De	No Más De	25' (7.6 m)	50' (15 m)	100' (30.4 m)	150' (45.7 m)
0	6	18	16	16	14
6	10	18	16	14	12
10	12	16	16	14	12
12	16	14	12	No Recomendado	

Asegúrese de que su cordón para extensión se encuentre apropiadamente conectado y en buenas condiciones eléctricas. Antes de usarlos, reemplace siempre los cordones para extensión dañados o haga que los repare un técnico calificado. Mantenga los cordones para extensión alejados de los objetos puntiagudos, el calor excesivo y las áreas húmedas o mojadas.

Use un circuito eléctrico separado para las herramientas. El circuito debe tener por lo menos alambres #12 y estar protegido por fusibles de 15 A con retraso de tiempo. Antes de conectar el motor a la línea de alimentación, asegúrese de que el interruptor se encuentra en la posición de APAGADO y que la corriente eléctrica está clasificada como la que aparece en la placa con nombre del motor. El funcionamiento con un voltaje menor daña el motor.

ADVERTENCIA

MANTENGA EL CORDÓN DE EXTENSIÓN FUERA DEL PÚAS Y ÁREA DE TRABAJO. AL TRABAJAR CON UNA HERRAMIENTA ELÉCTRICA, COLOQUE EL CORDÓN DE TAL MANERA QUE NO PUEDA ENREDARSE EN LA MADERA, HERRAMIENTAS NI EN OTRAS OBSTRUCCIONES. LA INOBSERVANCIA DE ESTA ADVERTENCIA PUEDE CAUSAR LESIONES SERIAS.

ASPECTOS ELÉCTRICOS

ADVERTENCIA

INSPECCIONE LOS CORDONES DE EXTENSIÓN CADA VEZ ANTES DE USARLOS. SI ESTÁN DAÑADOS REEMPLÁCELOS DE INMEDIATO. NUNCA UTILICE LA HERRAMIENTA CON UN CORDÓN DAÑADO, YA QUE SI TOCA LA PARTE DAÑADA PUEDE PRODUCIRSE UNA DESCARGA ELÉCTRICA, Y LAS CONSECUENTES LESIONES SERIAS.

CONEXIÓN ELÉCTRICA

Esta herramienta dispone de un motor eléctrico fabricado con precisión. Debe conectarse únicamente a una línea de voltaje de 120 Volts, 60 Hertz, de corriente alterna solamente (corriente normal para uso doméstico). No utilice esta herramienta con corriente continua (c.c.). Una caída considerable de voltaje causa una pérdida de potencia y el recalentamiento del motor. Si la herramienta no funciona al conectarla en una toma de corriente, vuelva a verificar el suministro de voltaje.

VELOCIDAD Y CABLEADO

La velocidad no es constante y disminuye durante el corte o con un voltaje bajo. En cuanto al voltaje, el cableado de un taller es tan importante como la potencia nominal del motor. Una línea destinada sólo para luces no puede alimentar el motor de una herramienta eléctrica. El cable con el calibre suficiente para una distancia corta será demasiado delgado para una mayor distancia. Una línea que alimenta una herramienta eléctrica quizá no sea suficiente para alimentar dos o tres herramientas.

PARA TODOS LOS ARTEFACTOS CON AISLAMIENTO DOBLE

Repuestos: Cuando le dé servicio al artefacto, utilice sólo repuestos idénticos.

Conexiones de artefactos polarizados: Para reducir el riesgo de descargas eléctricas, este artefacto cuenta con un enchufe polarizado (una pata es más ancha que las otras) y, por lo tanto, se deberá utilizar un cordón de extensión polarizado con este artefacto. El enchufe del artefacto podrá colocarse de una sola manera en un cordón de extensión polarizado. Si el enchufe no encaja completamente en el cordón de extensión, coloque el enchufe al revés. Si aun así el enchufe no encaja, deberá buscar un cordón de extensión polarizado apropiado. Para utilizar un cordón de extensión polarizado, se necesitará una toma de corriente polarizada para pared. Este enchufe podrá colocarse de una sola manera en una toma de corriente polarizada para pared. Si el enchufe no encaja completamente en la toma de corriente para pared, coloque el enchufe al revés. Si aun así el enchufe no encaja, comuníquese con un electricista calificado para instalar una toma de corriente para pared adecuada. No cambie el enchufe del equipo, el receptáculo del cordón de extensión ni el enchufe del cordón de extensión.

FAMILIARÍCESE CON SU REMOVEDOR

Para usar este producto con la debida seguridad se debe comprender la información indicada en la herramienta misma y en este manual, y se debe comprender también el trabajo que intenta realizar. Antes de usar este producto, familiarícese con todas las características de funcionamiento y normas de seguridad del mismo. *(Consulte la figura 2)*

SEGURO DE APAGADO DEL INTERRUPTOR

El seguro de apagado del interruptor evita arrancar accidentalmente la cultivadora.

GATILLO DEL INTERRUPTOR

El gatillo del interruptor sirve para iniciar y detener el giro de las aspas.

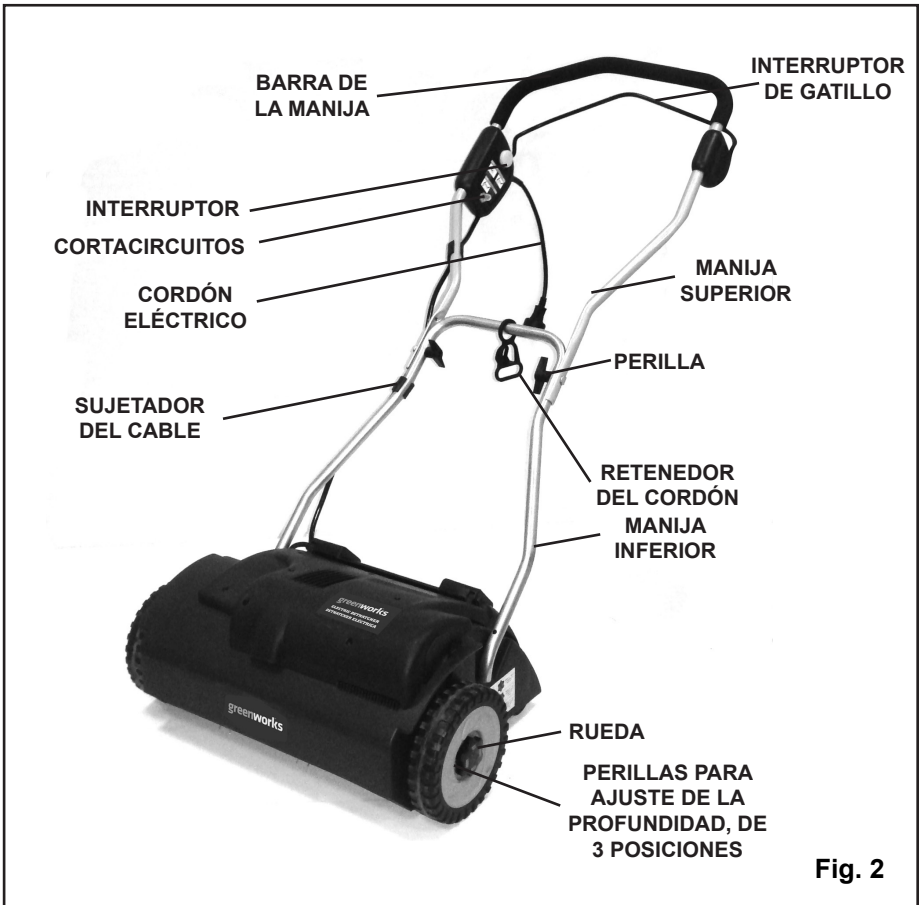

ENSAMBLADO

DESEMPAQUETADO

Este producto requiere ser armado.

ADVERTENCIA

Este producto nuevo ha sido enviado en una condición parcialmente armada como explica abajo. Inspeccionar cuidadosamente la lista de empaquetado debajo de asegurar que todos artículos vengan incluidas en el paquete. La lista de empaquetado explica todos artículos flojos que no son armado al producto como enviado. No utilice el producto si cualquier artículos de lista que empaquetado ya son reunidos a su producto cuando usted para desempaque. Llame el número de servicio de atención al cliente abajo para ayuda. Funtionamiento un producto que puede haber estado impropriadamente montado podría tener puede causar lesiones graves.

- Extraiga cuidadosamente de la caja el producto y los accesorios. Asegúrese de que estén presentes todos los artículos enumerados en la lista de empaquetado.
- Inspeccione cuidadosamente el producto para asegurarse de que no haya sufrido ninguna rotura o daño durante el transporte.
- No deseche el material de empaque hasta que haya inspeccionado cuidadosamente el producto y la haya utilizado satisfactoriamente.
- Si hay piezas dañadas o faltantes, por favor llame al **1-888- 909-6757** donde le brindaremos asistencia.

LISTA DE EMPAQUETADO

- Removedor de recortes de grama
 - Manual del propietario
-

ADVERTENCIA

No intente modificar este producto ni crear accesorios que no han sido recomendados para ser usados con este producto. Tales alteraciones o modificaciones consisten en mal uso y podrían resultar en condiciones peligrosas con posibles consecuencias de lesiones personales graves.

ADVERTENCIA

Desconecte el removedor de la fuente de alimentación hasta terminar de ensamblarla. No cumplir estas instrucciones podría provocar arranques accidentales y posibles lesiones personales graves.

ADVERTENCIA

No conecte la unidad al suministro de corriente sin haber terminado de armarla. De lo contrario la unidad puede ponerse en marcha accidentalmente, con el consiguiente riesgo de lesiones corporales serias.

ENSAMBLADO

CÓMO INSTALAR LA MANIJA INFERIOR (Consulte la figura 3.1)

- Meta la manija inferior (2) en el agujero de la carcaza. Coloque la almohadilla de caucho (1) entre la carcaza y la manija inferior.
- Con los tornillos suministrados (3), asegure la manija inferior a la carcaza con un desatornillador en cruz, el cual no se suministra.

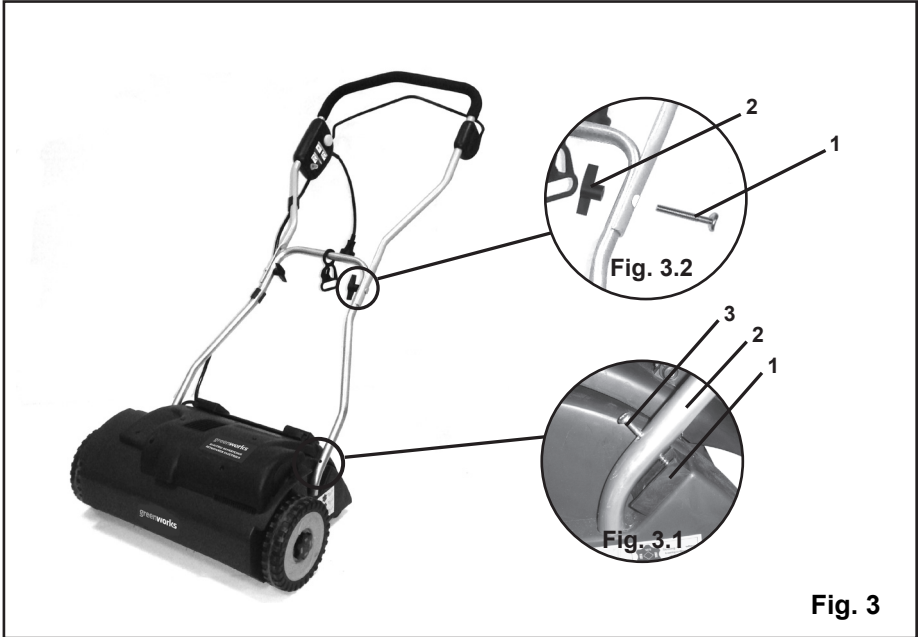

CÓMO INSTALAR LA MANIJA SUPERIOR (Fig. 3.2)

- Coloque la manija superior de manera que los agujeros se alineen con los de la manija inferior.
- Meta el perno hexagonal (1), suministrado, en el agujero desde la parte externa de la barra de la manija.
- Enrosque la perilla (2) en el perno hexagonal para apretarlo en su lugar con seguridad.

FUNCIONAMIENTO

CÓMO ARRANCAR Y PARAR EL REMOVEDOR (Consulte la figura 4)

IMPORTANTE

Antes de remover el césped se le debe podar a una altura aproximada de 2,5 cm (2 pulgadas). Hacer esto extiende la vida útil de los rastrillos y previene la sobrecarga innecesaria del motor del removedor.

Cómo arrancar el removedor:

- Enchufe el removedor en un cordón de extensión aprobado para exteriores.
- Presione y sostenga el botón de encendido (1). Esto habilita el interruptor de palanca.
- Mueva hacia arriba el interruptor de palanca (2), hacia la barra de la manija, para comenzar el funcionamiento.

Cómo parar el removedor:

- Suelte la palanca.

CORTACIRCUITOS (Fig. 4)

Este removedor está equipado con un cortacircuitos con el fin de proteger el circuito de alimentación contra sobrecargas por cortocircuitos.

Si el interruptor salta, ejecute los siguientes pasos:

- Suelte el interruptor de gatillo y deje que el removedor se detenga y se enfríe por un minuto.
- Presione el cortacircuitos para restablecerlo. Continúe con el funcionamiento (Consulte la figura 4).

Si al corto tiempo después de la primera vez el cortacircuitos salta nuevamente, ejecute los siguientes pasos:

- Deje que el removedor se detenga y enfríe por 15 a 30 minutos.
- Luego de que el removedor se ha enfriado, presione el cortacircuitos para restablecerlo. Continúe con el funcionamiento.

Si el cortacircuitos no se mantiene presionado o si continúa saltando durante el funcionamiento, llame a nuestro número gratis para ayuda, el **1-888-909-6757**.

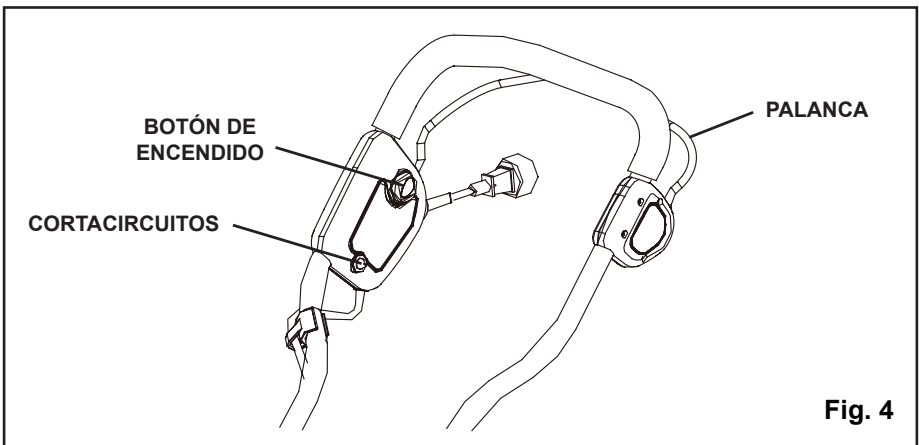

Fig. 4

FUNCIONAMIENTO

CÓMO USAR EL RETENEDOR DEL CORDÓN (Consulte la figura 5)

Este removedor está equipado con un retenedor para cordones que se usa para evitar que el cordón de extensión se desconecte del cordón de alimentación al estar usando el removedor. El retenedor para cordones cuelga de la barra guía para cordones.

NOTA: No enchufe el cordón de extensión en el tomacorriente hasta que haya sido conectado al retenedor para cordones y enchufado en el removedor.

Para usar el retenedor del cordón:

- Doble el cordón de extensión para formar una laza pequeña cerca del retenedor.
- Meta la laza en el agujero inferior del retenedor.
- Coloque la laza sobre el sujetador del retenedor y tire del cordón hasta asegurarlo.

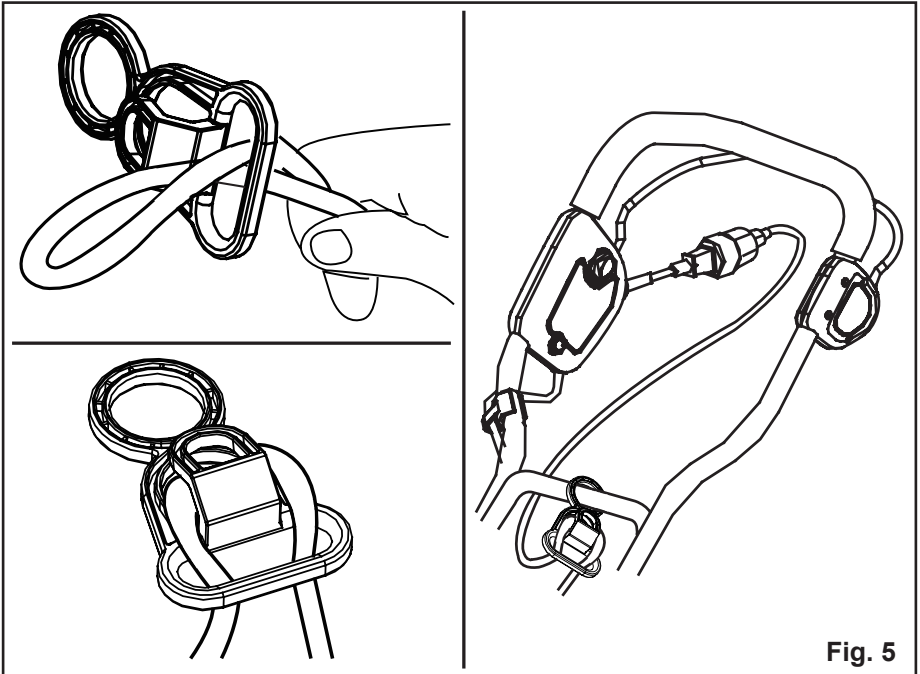

Fig. 5

FUNCIONAMIENTO

CÓMO AJUSTAR LA PROFUNDIDAD DEL REMOVEDOR *(Consulte la figura 6)*

⚠ PRECAUCIÓN

ANTES DE AJUSTAR LA PROFUNDIDAD DEL REMOVEDOR, APAGUE LA FUENTE DE ALIMENTACIÓN, DESENCHUFE LA HERRAMIENTA Y ASEGÚRESE DE QUE EL MOTOR SE HA DETENIDO.

- La profundidad del removedor se ajusta girando los tapacubos. Se puede escoger entre tres diferentes profundidades tirando hacia fuera y girando los tapacubos.
- Cuando la marca "I" se encuentra abajo, se ha establecido la calibración alta. La profundidad del removedor es de aproximadamente 1 mm sobre el suelo. Use la calibración de profundidad "I" al transportar el removedor.
- Cuando la marca "II" se encuentra abajo, se ha establecido la calibración mediana. La profundidad del removedor es de aproximadamente 3 mm (1/8 pulgadas).
- Cuando la marca "III" se encuentra abajo, se ha establecido la calibración baja. La profundidad del removedor es de aproximadamente 10 mm (3/8 pulgadas).

⚠ PRECAUCIÓN

LOS TAPACUBOS DEBEN ESTAR FIRMEMENTE SUJETADOS EN SU LUGAR! ES MEJOR SELECCIONAR AL PRINCIPIO UNA CALIBRACIÓN DE PROFUNDIDAD "I". DESPUÉS SE PUEDE CAMBIAR A LA CALIBRACIÓN "II" CUANDO LAS PUNTAS DEL REMOVEDOR SE DESGASTEN.

Fig. 6

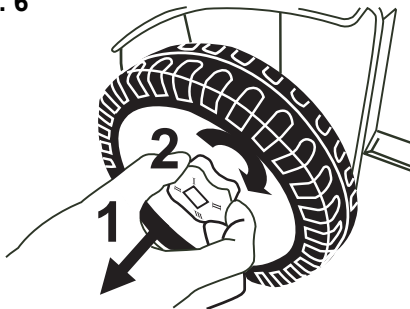

CÓMO ESTABLECER LOS NIVELES DE ALTURA
Para obtener un desempeño óptimo, se recomienda colocar la altura de ambas ruedas en la calibración más alta. Baje la altura sólo si es necesario.
**NO TIRE DEL REMOVEDOR HACIA ATRÁS.
SÓLO EMPÚJELO HACIA ADELANTE AL USARLO**

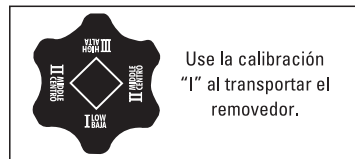

MANTENIMIENTO

El cilindro del removedor puede provocar lesiones! Antes de hacer ajustes, desenchufe la unidad y espere hasta que el cilindro del removedor se detenga. Al hacer ajustes use guantes para trabajo pesado. Si el cilindro del removedor aún no se ha desgastado pero los resortes individuales se han quebrado, se les debe reemplazar. Se debe usar resortes de repuesto idénticos solamente. Línea telefónica gratis para ayuda: 1-888- 909-6757.

CÓMO REEMPLAZAR LOS RASTRILLOS INDIVIDUALES *(Consulte las figuras 7 y 8)*

- Desconecte el removedor de la fuente de alimentación.
- Ponga el removedor cabeza arriba.
- Quite los dos tornillos en cruz (1), la arandela plana (2) la arandela para inmovilización (3) que asegura la caja de rastrillos y quite las dos tuercas en el lado opuesto con un desatornillador en cruz.
- Presione el bloqueador (4) en el borde del eje con un desatornillador plano para separar la caja de rastrillos del eje.
- Reemplace los rastrillos desgastados o quebrados por nuevos.
- Asegure la caja de rastrillos con la arandela plana y la de inmovilización en el orden y lugar en que se encontraban antes de quitarlas.

⚠ ADVERTENCIA

Para evitar que los tornillos se aflojen durante el uso, todos los tornillos usados para montar las mitades del soporte de rastrillos deben tener arandelas planas (2) y arandelas para inmovilización (3) en las roscas.

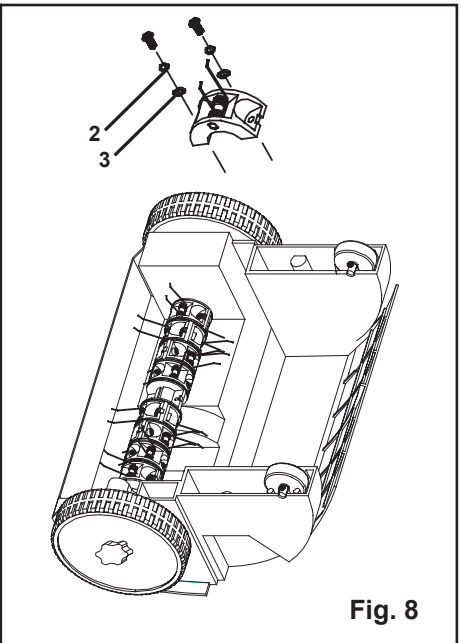
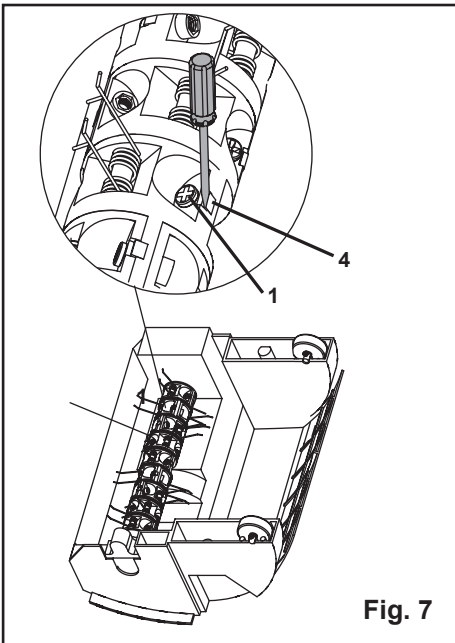

MANTENIMIENTO

CÓMO REEMPLAZAR LOS RASTRILLOS *(Consulte la figura 9)*

- Quite el cartucho de rastrillos según se demostró en la página 16.
- Asegure el cartucho sobre un banco de trabajo.
- Saque la clavija con un desatornillador (que no se suministra). Si se necesita mayor fuerza podría ser necesario usar un mazo de caucho.
- Quite y deseche los rastrillos desgastados o quebrados.
- Coloque en su lugar los rastrillos y ponga de regreso la clavija presionándola contra una superficie sólida para colocarla de regreso en su lugar.

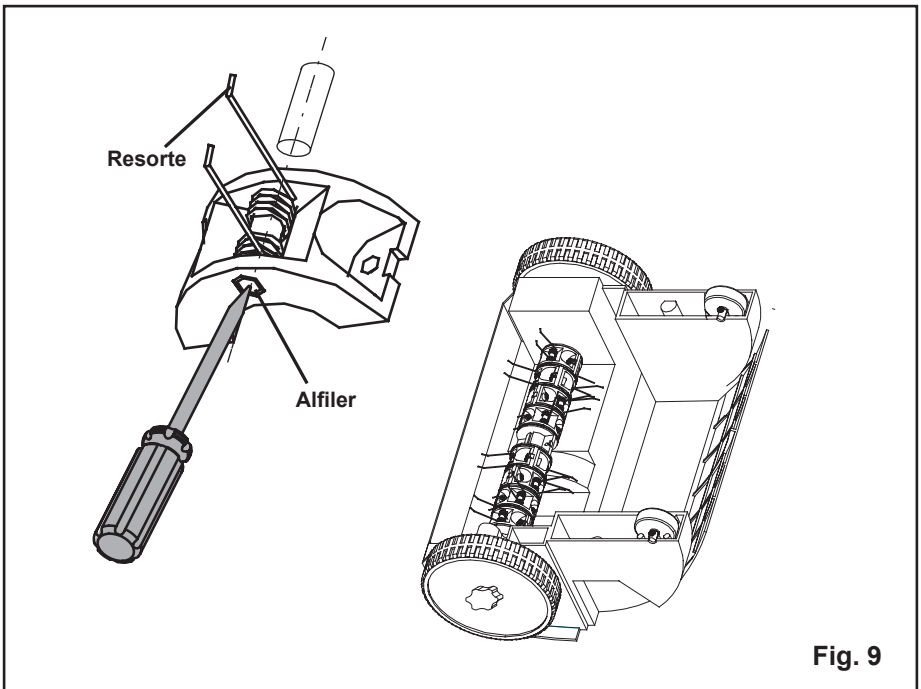

Fig. 9

MANTENIMIENTO

PELIGRO! El cilindro del removedor puede provocar lesiones.

Antes de dar mantenimiento, desenchúfelo de la fuente de alimentación y espere hasta que el cilindro del removedor se detenga. Use guantes para trabajo pesado al dar mantenimiento. Se debe limpiar el removedor de recortes de grama después de cada uso.

A D V E R T E N C I A

Cuando repare, utilice sólo partes de repuesto idénticas a las de fabricación. El uso de cualquier otra parte podría causar peligro o daños al producto.

A D V E R T E N C I A

Use siempre gafas protectoras o de seguridad con protecciones laterales cuando utilice el producto. Si va a utilizar en condiciones de polvo, utilice una máscara.

A D V E R T E N C I A

Antes de inspeccionar, limpiar o reparar la máquina, desconecte el enchufe de la fuente de alimentación y espere que todas las partes en movimiento se detengan. No seguir estas instrucciones puede causar lesiones personales graves o Daño a la propiedad.

MANTENIMIENTO GENERAL

Evite el uso de solventes cuando limpie las partes de plástico. La mayoría de los plásticos son susceptibles al daño de numerosos tipos de solventes comerciales y se pueden dañar si se utilizan en ellos. Utilice telas limpias para remover la suciedad, polvo, aceite, grasa, etc.

A D V E R T E N C I A

No permita nunca que los líquidos de frenos, gasolina, productos en base a petróleo, aceites penetrantes, etc., entren en contacto con partes de plástico. Los químicos pueden dañar, debilitar o destruir el plástico lo que puede causar lesiones personales graves. Sólo las partes mostradas en la lista de partes pueden ser reparadas o reemplazadas por el cliente. Todas las demás partes deben ser reemplazadas en un Centro de servicio autorizado.

MANTENIMIENTO

Riesgo de lesiones y daños físicos!

No use agua corriendo para limpiar el removedor (particularmente agua a alta presión).

No use objetos duros o puntiagudos para limpiar el removedor de recortes de grama.

Para ahorrar espacio, se puede doblar el removedor al almacenarlo, soltando las tuercas de mariposa. Durante ese proceso tenga cuidado de no atrapar el cable de alimentación.

Almacene el removedor en un cuarto seco y cerrado al que no tengan acceso los niños.

- Apague el motor, desenchúfelo de la fuente de alimentación y espere a que el cilindro aireador se detenga.
- Lleve la perilla para ajuste de la profundidad a su calibración más alta y levante el removedor al transportarlo sobre superficies frágiles, p. ej. ladrillos de piso.
- Limpie siempre la parte inferior del removedor después de cada uso y antes del almacenamiento.
- Compruebe cuidadosamente que los rodillos y los cartuchos no estén dañados y reemplácelos si es necesario.

No se debe desechar este dispositivo con los desechos caseros normales se le debe eliminar de acuerdo a las regulaciones locales.

SOLUCIÓN DE PROBLEMAS

PROBLEMA	CAUSA POSIBLE	SOLUCIÓN
Ruido anormal	Objetos extraños en el cilindro del removedor golpean el removedor.	1. Apague el removedor, desconecte el cordón de alimentación del tomacorriente y espere que el cilindro pare de girar.
Bulla en la unidad Silbido.	Objetos extraños bloquean el cilindro del removedor.	1. Quite los objetos extraños. 2. Revise el removedor inmediatamente.
Silbido.	La correa dentada se está deslizando	1. Póngase en contacto con un centro de servicio autorizado.
El motor no arranca.	Cable defectuoso. La sección transversal del conductor en el cable de extensión podría ser muy baja.	1. Contacte a su electricista.
El motor se para debido a que se activa la protección por desconexión.	Se desconecta debido a objetos extraños.	1. Apague el motor, desenchúfelo del tomacorriente y espere hasta que el removedor deje de girar. 2. Quite los objetos extraños. 3. Luego de aproximadamente un minuto, encienda el removedor.
	La profundidad del removedor es muy baja. Se ha ajustado el cilindro en cuanto a desgaste sin que los rastrillos en realidad se hayan desgastado.	1. Deje que el motor se enfríe. 2. Calibre el ajuste de la profundidad correctamente.
	La grama está muy alta.	1. Poda el césped antes de la remoción.
Los resultados de la remoción no son satisfactorios.	Desgaste en los rastrillos con resorte.	1. Ajuste el cilindro del removedor.
	Correa dentada defectuosa.	1. Póngase en contacto con un centro de servicio autorizado.
	El césped ha crecido demasiado.	1. Poda el césped antes de usar el removedor.

GARANTÍA LIMITADA DE 4 AÑOS



Por este medio y por un período de cuatro años GREENWORKS™ garantiza este producto contra defectos en materiales, piezas o mano de obra al comprador original que cuente con una prueba de compra. GREENWORKS™, a su sola discreción reparará o reemplazará, sin costo alguno para el cliente, cualquier pieza defectuosa, siempre y cuando se haya hecho uso normal de ella. Esta garantía es válida solamente para unidades utilizadas de manera personal y que no hayan sido utilizadas o alquiladas para uso industrial o comercial, y que hayan recibido mantenimiento de acuerdo a las instrucciones que aparecen en el manual del propietario que se suministró con el producto nuevo.

ARTÍCULOS QUE NO CUBRE LA GARANTÍA:

1. Cualquier pieza que se haya vuelto inoperante debido a mal uso, uso comercial, abuso, descuido, accidente, mantenimiento inapropiado o alteración; o
2. La unidad, si no ha sido operada o si no se le ha dado mantenimiento de acuerdo al manual del propietario; o
3. Desgaste normal, excepto según se indica a continuación;
4. Artículos de mantenimiento rutinario tales como lubricantes, afilado de cuchillas;
5. Deterioro normal del acabado exterior debido al uso y la exposición al entorno.

LÍNEA TELEFÓNICA PARA AYUDA DE GREENWORKS (1 888 90WORKS):

Se puede obtener servicio relacionado con la garantía llamando de lunes a viernes entre las 9 a.m. y las 5 p.m. a nuestra línea gratis para ayuda, el **1-888-909-6757 (1-888-90WORKS)**.

CARGOS DE TRANSPORTE:

Los cargos de transporte por el traslado de cualquier unidad de equipo o accesorio eléctrico son responsabilidad del comprador. El comprador es responsable de pagar los cargos de transporte de cualquier pieza presentada para reemplazo de acuerdo a esta garantía a menos que GREENWORKS solicite por escrito tal retorno.

VISTA DESARROLLADA

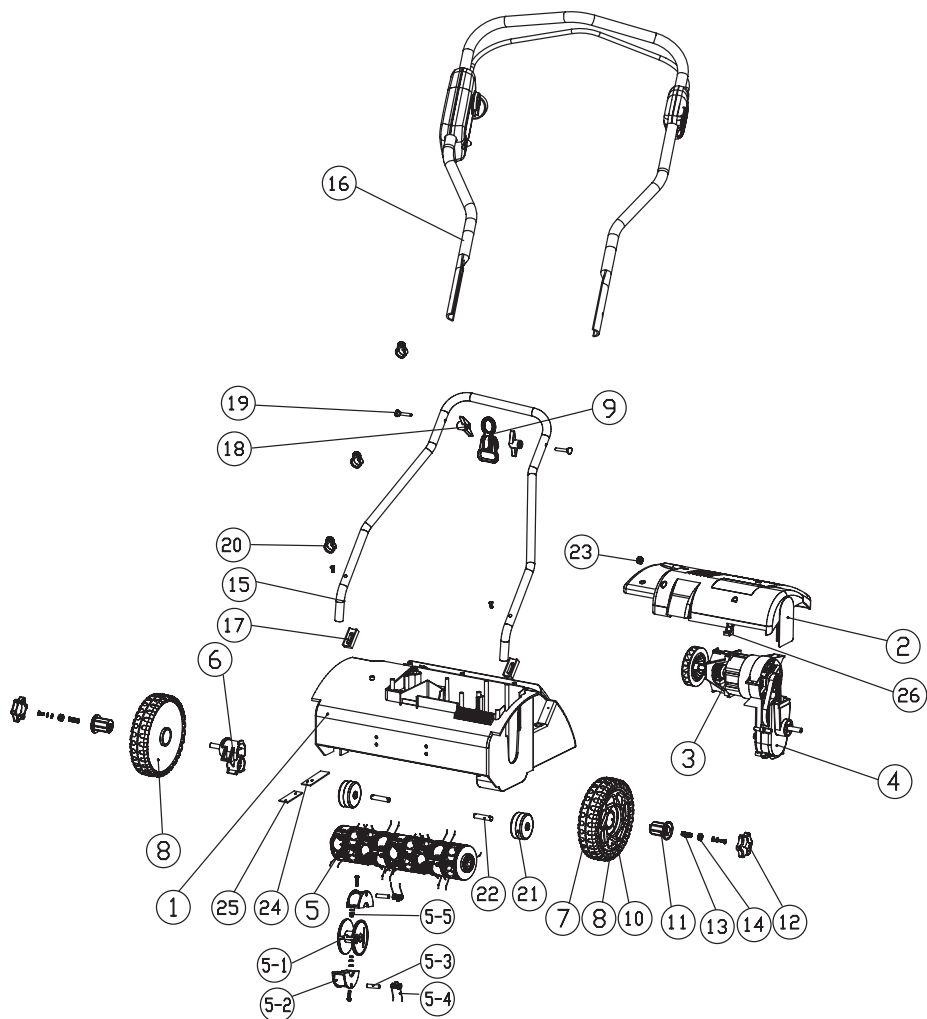

LISTA DE PIEZAS

ARTÍCULO NO.	PARTE NO.	DESCRIPCIÓN	CDAD.
1	60-3864-1	Carcasa	1
2	60-3864-2	Cubierta de motor	1
3	60-3864-3	Asamblea motriz	1
4	60-3864-4	Asamblea engranada de caso	1
5	60-3864-5	Asamblea de dientes	1
5-1	60-3864-5-1	Básese para el diente	18
5-2	60-3864-5-2	Cartucho de diente	18
5-3	60-3864-5-3	Alfiler	18
5-4	60-3864-5-4	Diente	18
5-5	60-3864-5-5	El cerrojo, la tuerca y la arandela	18
6	60-3864-6	Ponga entre paréntesis para la asamblea de dientes	1
7	60-3864-7	Cánsese para la rueda delantera	2
8	60-3864-8	Rueda delantera	2
9	60-3864-9	Retenedor del cable	1
10	60-3864-10	El arbusto para la rueda delantera	2
11	60-3864-11	El túnel para el ajuste alto	2
12	60-3864-12	Perilla alta de ajuste	2
13	60-3864-13	Salte para el ajuste alto	2
14	60-3864-14	Desconcierte para la primavera alta de ajuste	2
15	60-3864-15	Inferior manejar	1
16	60-3864-16	Superior manejar	1
17	60-3864-17	Cojín de goma	2
18	60-3864-18	Perilla	2
19	60-3864-19	Cerrojo	2
20	60-3864-20	Cuelgue para el cable de alimentación	3
21	60-3864-21	Asamblea trasera de rueda	2
22	60-3864-22	El túnel para la rueda trasera	2
23	60-3864-23	El doble para el cable de alimentación	1
24	60-3864-24	Cobertura grande	1
25	60-3864-25	Cobertura pequeña	1
26	60-3864-26	Apoye para el motor	1



Línea Gratuita Línea De Ayuda: 1-888-90WORKS (888.909.6757)

Rev: 01 (01-15-10)

 Impreso en China en el 100% de papel reciclado