

---



**greenworks™**

## RECORTADOR DE SETOS INALÁMBRICO A BATERÍAS DE IÓN DE LITIO DE 20V

22612

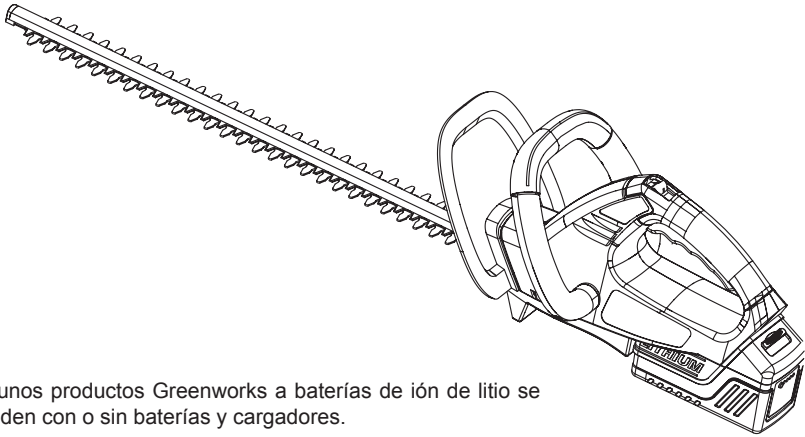

Algunos productos Greenworks a baterías de ión de litio se venden con o sin baterías y cargadores.

Para ordenar:

Batería (se vende por separado) (Modelo # 29212 o 29612)

Cargador (se vende por separado) (Modelo # 29222)



Manual del Propietario

**LÍNEA TELEFÓNICA GRATIS PARA AYUDA: 1-888-90WORKS**

(888.909.6757)

---

 Antes de hacer funcionar esta herramienta, lea cuidadosamente todas las reglas de seguridad y las instrucciones.

# ÍNDICE

---

Índice .....	2
Especificaciones del producto .....	2
Reglas generales de seguridad .....	3-5
Símbolos.....	6-7
Familiarícese con su recortador de setos .....	8
Introducción de ensamblaje .....	9-10
Funcionamiento .....	11
Cargador de baterías.....	12-14
Mantenimiento.....	15
Desecho de baterías compatible con el medio ambiente.....	16
Resolución de averías.....	17
Garantía.....	18
Diagrama de componentes.....	19
Lista de piezas.....	20
Notas .....	21

## ESPECIFICACIONES DEL PRODUCTO

---

### RECORTADOR DE SETOS DE INALÁMBRICO A BATERÍAS

#### DE IÓN DE LITIO DE 20V

Tipo.....	Inalámbrico, operado por baterías
Batería.....	20 V, 6 Ah/2.6Ah de Ión de litio
Tiempo de carga .....	4,5 horas
Longitud total de las cuchillas.....	55,9 cm (22 pulgadas)
Capacidad de corte.....	14 mm (9/16 pulgadas)
Velocidad alternante.....	3200 CPM
Peso .....	0,92 kg. (2.02 Lbs.)sin batería



# REGLAS GENERALES DE SEGURIDAD

---

## **ADVERTENCIA**

**Lea y comprenda todas las instrucciones antes de usar este producto.** No obedecer todas las instrucciones que se listan a continuación podría resultar en choques eléctricos, incendios o lesiones personales graves.

---

- No opere herramientas eléctricas en entornos explosivos, por ejemplo ante la presencia de líquidos, gases o aserrín inflamables. Las herramientas eléctricas producen chispas que podrían incendiar el aserrín o los vapores.
- No permita que niños ni personas sin capacitación usen esta unidad.
- No exponga las herramientas eléctricas a la lluvia ni a las condiciones húmedas. El agua dentro de una herramienta eléctrica aumenta el riesgo de choques eléctricos.
- No toque el enchufe ni la herramienta con las manos mojadas.
- Nunca permita que los niños operen el equipo. Nunca permita que personas adultas hagan funcionar el equipo sin la debida capacitación.
- Use siempre gafas de seguridad con protecciones laterales. Las gafas para uso diario tienen lentes solamente resistentes a impactos. NO son gafas de seguridad. Observar esta regla reduce el riesgo de lesiones en los ojos. Utilice una careta si la operación produce polvo.
- Al operar este producto utilice protección para los ojos.
- Tenga cuidado extremo al limpiar gradas.
- No lo exponga a la lluvia, almacénelo bajo techo.
- No utilizar en poca luz.
- Mantenga todas las partes de su cuerpo lejos de cualquier parte móvil.
- Mantenga el cabello, la ropa suelta, los dedos y todas las demás partes de su cuerpo alejados de los respiraderos y de las piezas móviles.
- Use pantalones gruesos y largos, botas y guantes. Evite usar ropa suelta y joyas que pudieran enredarse en las piezas móviles de la máquina o el motor.
- No violenta la herramienta. Use la herramienta correcta para su aplicación. Las herramientas correctas hacen un mejor trabajo y con mayor seguridad a la velocidad para la que fueron diseñadas.
- No haga funcionar el equipo estando descalzo ni al usar sandalias o calzado ligero similar. Use calzado protector que resguarde sus pies y aumente su tracción en superficies lisas.
- Asegure el cabello largo para mantenerlo arriba de sus hombros para evitar que se enrede en las piezas móviles.
- Asiente firmemente los pies y mantenga su balance. No extienda su cuerpo más allá de su alcance natural. Hacerlo podría resultar en la pérdida del equilibrio.
- No permita que se le use como un juguete. Es necesario poner mucha atención al usarla y al encontrarse cerca de niños.
- No use la herramienta si el interruptor no la enciende o apaga. Cualquier herramienta que no puede ser controlada con su interruptor es peligrosa y se le debe reparar.
- Mantenga a los espectadores, niños y mascotas alejados por lo menos 15 metros (50 pies).
- No opere esta unidad si está cansado, enfermo o bajo la influencia de alcohol, drogas o medicamentos.
- No la opere en lugares con poca iluminación.

# REGLAS GENERALES DE SEGURIDAD

---

- Mantenga todas las partes de su cuerpo alejadas de todos los elementos móviles y superficies calientes de la unidad.
- No introduzca ningún objeto en los respiraderos. No la use si algún respiradero está bloqueado; mantenga los respiraderos libres de polvo, pelusa, cabello y de cualquier cosa que pudiera reducir el flujo de aire.
- Revise el área de trabajo cada vez antes del uso. Quite todo objeto inadecuado tal como rocas, fragmentos de vidrio, clavos, alambre o cuerdas que pudieran saltar o enrollarse en la máquina.
- Utilice sólo repuestos y accesorios idénticos del fabricante. Usar cualquier otro repuesto podría provocar peligros o crear daños al producto.
- Para uso en el hogar solamente.
- Las herramientas que funcionan a batería no necesitan ser enchufadas en tomacorrientes; por lo tanto, están siempre listas para operar. Tome conciencia de los posibles riesgos existentes aun cuando no se está usando las herramientas de baterías y al cambiar accesorios. Observar esta regla reduce el riesgo de choques eléctricos, incendios y lesiones personales graves.
- No cargue las herramientas a baterías bajo la lluvia o condiciones húmedas o mojadas. Observar esta regla reduce el riesgo de choques eléctricos.
- Antes de darle servicio a la herramienta y de limpiar o quitar materiales, quite o desconecte la batería de la herramienta para el jardín.
- Use solamente el tipo y tamaño indicado de baterías (Modelo #29212 o 29612).
- Almacene los aparatos inactivos. Al no usar el soplador se le debe almacenar bajo techo en un lugar seco, con llave, fuera del alcance de los niños.
- No deseche las baterías tirándolas al fuego. Las celdas podrían explotar. Verifique los códigos locales para averiguar si hay instrucciones especiales para su desecho.
- No abra las baterías ni las corte. El electrolito suelto es corrosivo y podría causar lesiones en los ojos o la piel. Podría ser tóxico si se le ingiere.
- No coloque las herramientas a baterías o sus baterías cerca del fuego o el calor. Con ello se reduce el riesgo de explosiones y posibles lesiones.
- Las baterías podrían explotar si existen fuentes de ignición, tales como luces piloto. Para reducir el riesgo de lesiones personales graves, nunca use productos inalámbricos al existir llamas. Las baterías al explotar podrían impulsar escombros y productos químicos. En caso de contacto, enjuague inmediatamente con agua las áreas expuestas.
- No aplaste, deje caer ni dañe el paquete de la batería. No use los paquetes de baterías ni cargadores que se han caído o recibido golpes severos. Las baterías dañadas están propensas a explotar. Deseche inmediata y apropiadamente las baterías que se han caído o dañado.
- Tenga mucho cuidado al manejar baterías para no poner en corto la batería mediante materiales conductores tales como anillos, brazaletes y llaves. La batería o el material conductor se podría sobrecalentar y provocar quemaduras.
- Para obtener los mejores resultados, se debe cargar la herramienta a baterías en un lugar en que la temperatura sea entre 10°C y 38°C (entre 50°F y 100°F). Para reducir el riesgo de lesiones personales graves, no la almacene en exteriores ni en vehículos.
- La batería podría desarrollar fugas si se le usa excesivamente o si hay temperaturas extremas. Si el líquido entra en contacto con su piel, lávela inmediatamente con jabón y agua, luego neutralícela con jugo de limón o con vinagre. Si el líquido entra en sus ojos,

# REGLAS GENERALES DE SEGURIDAD

---

enjuáguelos con agua limpia durante 10 minutos como mínimo, luego obtenga atención médica inmediatamente. Observar esta regla reduce el riesgo de lesiones personales graves.

- Para evitar riesgos, si el cordón de alimentación se ha dañado, sólo el fabricante o un centro de servicio autorizado pueden reemplazarlo.
- No apunte la boquilla del soplador en la dirección de personas o mascotas.
- Al no usar el soplador se le debe almacenar bajo techo en un lugar seco, con llave, fuera del alcance de los niños.
- Proporcione mantenimiento cuidadoso a la herramienta. Mantenga limpia el área del ventilador para que proporcione el mejor desempeño con la mayor seguridad. Siga las instrucciones para dar mantenimiento apropiado. No trate de liberar obstrucciones de la herramienta sin desactivarla primero.
- Para reducir el riesgo de choques eléctricos, no la exponga a la lluvia ni la use en superficies húmedas. Almacénela en interiores.
- Guarde estas instrucciones. Léalas frecuentemente y utilícelas para instruir a otros que pudieran hacer uso de esta herramienta. Si presta esta herramienta eléctrica, entregue estas instrucciones también.

## SEGURIDAD DE NIÑOS

Si el operador no se percata de la presencia de niños, se pueden generar accidentes trágicos.

- Mantenga a los niños alejados del área de trabajo y bajo el cuidado atento de un adulto responsable.
- No deje que niños menores de 14 años operen este recortador. Los niños de 14 años o más deben leer y comprender las instrucciones de funcionamiento y las reglas de seguridad de este manual y uno de sus padres les debe capacitar y supervisar.
- Manténgase alerta, y apague el recortador si un niño o cualquier otra persona ingresa al área de trabajo.
- Antes y al recortar hacia atrás, mire hacia atrás y hacia abajo para asegurarse de que no hay niños pequeños.
- Tenga extremo cuidado al acercarse a esquinas ciegas, entradas, arbustos, árboles u otros objetos que le pudieran obstruir la visión de niños, los cuales pudieran correr hacia el área de trabajo del recortador.

---

## **ADVERTENCIA (PROPOSICIÓN 65)**

El polvo creado por la arena a chorro, el aserrado, esmerilado, taladrado y otras actividades de la construcción podría contener productos químicos que se sabe provocan cáncer, defectos de nacimiento y otras lesiones reproductivas. Algunos ejemplos de estos productos químicos son:









- Plomo en pintura a base de plomo
- Sílice cristalino en ladrillos, cemento y otros productos de mampostería, y
- Arsénico y cromo de madera con tratamiento químico.

Su riesgo de exposición a estos productos químicos depende de la frecuencia en que efectúe este tipo de trabajo. Para reducir su exposición a estos productos químicos, trabaje en áreas bien ventiladas y use equipo de seguridad aprobado, tal como máscaras contra el polvo especialmente diseñadas para filtrar partículas microscópicas.

---

# SÍMBOLOS



Este producto podría contener algunos de los siguientes símbolos. Sírvase estudiarlos y aprender su significado. La comprensión apropiada de esos símbolos le permitirá operar mejor el producto y de una forma más segura.

SÍMBOLO	NOMBRE	DESIGNACIÓN/EXPLICACIÓN
V	Voltios	Voltaje
A	Amperios	Corriente
Hz	Hertz	Frecuencia (ciclos por segundo)
W	Vatios	Potencia eléctrica
min	Minutos	Tiempo
~	Corriente alterna	Tipo de corriente
—	Corriente directa	Tipo o característica de la corriente
	Velocidad sin carga	Velocidad racional sin carga
/min	Por minuto	Revoluciones, carreras, velocidad superficial, órbitas, etc. por minuto
	Alerta de condiciones húmedas	No la exponga a la lluvia ni la use en lugares húmedos o mojados
	Lea el manual del operador	Para reducir el riesgo de lesiones el usuario debe leer y comprender el manual del operador antes de usar el producto
	Protección para los ojos	Al operar este equipo utilice protección para los ojos.
	Alerta de seguridad	Precauciones que involucran su seguridad.
	Opérela con ambas manos	Sostenga y opere el recortador de setos apropiadamente con ambas manos
	Cuchillas con filo	No coloque ni use cualquier tipo de cuchillas en productos que contengan este símbolo.
	Mantenga alejados a los espectadores	Mantenga a todos los espectadores a 15 m. (50 pies) de distancia por lo menos.
	Riesgo de electrocución	¡PELIGRO! ¡Riesgo de electrocución!

# SÍMBOLOS

---

Los siguientes rótulos y significados se usan para explicar el nivel de riesgo relacionado con este producto.

SÍMBOLO	AVISO	SIGNIFICADO
	<b>PELIGRO</b>	Indica situaciones inminentemente peligrosas que, si no se evitan, resultan en la muerte o en lesiones serias.
	<b>ADVERTENCIA</b>	Indica situaciones potencialmente peligrosas que, si no se evitan, podrían resultar en la muerte o en lesiones serias.
	<b>PRECAUCIÓN</b>	Indica situaciones potencialmente peligrosas que, si no se evitan, podrían resultar en lesiones entre mínimas y moderadas.
	<b>PRECAUCIÓN</b>	(Sin el símbolo de alerta por seguridad) indica una situación que podría resultar en daños a la propiedad.

## SERVICIO

Para dar servicio es necesario tener extremo cuidado y conocimiento, el servicio debe ser proporcionado solamente por técnicos de servicio calificados. Sugerimos que para dar servicio al producto lo regrese a su **CENTRO DE SERVICIO AUTORIZADO** más cercano para que lo reparen. Al dar servicio, use solamente repuestos idénticos.

---

### **ADVERTENCIA**

Para evitar lesiones personales graves, no trate de usar este producto antes de haber leído completamente el presente Manual del Propietario y haberlo comprendido en su totalidad. Si no comprende las advertencias y las instrucciones que aparecen en el presente Manual del Propietario, no use el producto. Llame gratis al 1-888-909- 6757 para recibir ayuda. Toda herramienta eléctrica al funcionar puede lanzar objetos extraños hacia sus ojos, lo que podría provocarles lesiones graves. Antes de operar una herramienta eléctrica, use siempre gafas de seguridad, gafas de seguridad con protecciones laterales o una careta completa si es necesario. Recomendamos usar una careta de seguridad con rango visual ancho encima de gafas de seguridad estándar, o usar gafas de seguridad estándar con protecciones laterales. Use siempre protección para los ojos con viñetas que indiquen que cumplen ANSI Z87.1.

---

---

### **ADVERTENCIA**



Toda herramienta eléctrica al funcionar puede lanzar objetos extraños hacia sus ojos, lo que podría provocarles lesiones graves. Antes de comenzar el funcionamiento de una herramienta eléctrica, use siempre gafas de seguridad o gafas de seguridad con protecciones laterales y, si es necesario, una careta completa. Recomendamos usar caretas de seguridad con rango visual ancho encima de gafas de seguridad estándar, o usar gafas de seguridad estándar con protecciones laterales. Use siempre protección para los ojos con viñetas que indiquen que cumplen ANSI Z87.1

---

## GUARDE ESTAS INSTRUCCIONES

---

# FAMILIARÍCESE CON SU RECORTADOR DE SETOS

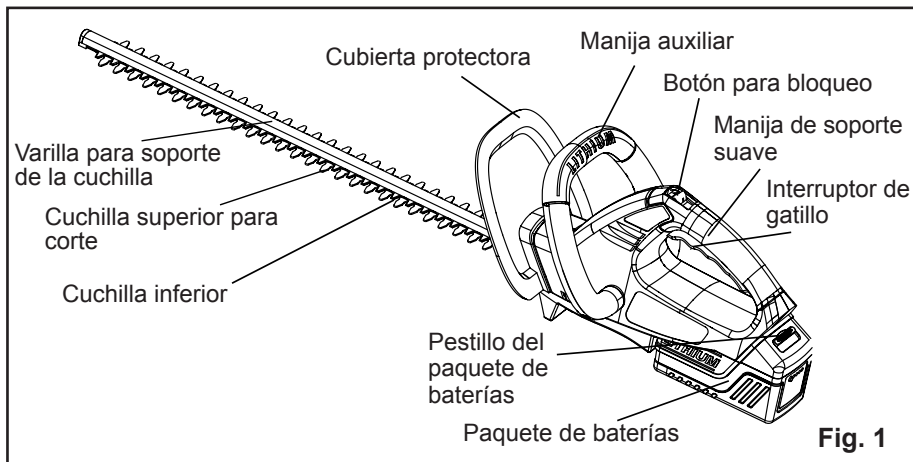

## FAMILIARÍCESE CON SU RECORTADOR DE SETOS (vea la figura 1)

Para usar con seguridad este producto es necesario comprender la información que se presenta en el producto y en el presente manual del operador, así como tener conocimiento del proyecto que se intenta efectuar. Antes de usar este producto, familiarícese con todas las características de funcionamiento y las reglas de seguridad.

### CUBIERTA PROTECTORA

La cubierta protectora ayuda a desviar astillas y otros escombros de las manos del operador.

### INTERRUPTOR DE GATILLO

El interruptor de gatillo, ubicado debajo de la manija posterior, y el Botón para bloqueo por desconexión, ubicado detrás de la manija auxiliar, deben ser presionados al mismo tiempo para permitir el funcionamiento de las cuchillas.

# INSTRUCCIONES DE ENSAMBLAJE

---

## BATERÍA

**¡IMPORTANTE!** El paquete de baterías no está cargado al momento de la compra. Antes de usar el recortador de setos por primera vez, coloque el paquete de baterías en el cargador y cárguelo por 24 horas. Asegúrese de leer todas las precauciones de seguridad y de seguir las instrucciones en la sección titulada “Cargador de Baterías”. Al usarlo a intervalos regulares necesitará períodos de carga menores. Quite la batería si es necesario almacenarlo por un largo tiempo. Al alistarse para usarlo de nuevo, cargue nuevamente el paquete de baterías durante 24 horas por lo menos. Las baterías de ion de litio pueden desarrollar memoria para los períodos de uso y almacenamiento.

**Para sacar la batería (vea la figura 2.) :**

1. Mueva hacia abajo los botones de sujeción (1) del paquete de baterías y manténgalos así.
2. Agarre firmemente la manija con gatillo (2). Saque de la manija el paquete de baterías.

**NOTA:** El paquete de baterías encaja cómodamente en la manija, lo que evita que se salga accidentalmente. Podría ser necesario tirar fuertemente de él para sacarlo.

**Para colocar la batería (vea la figura 2.):**

1. Alinee la lengüeta (3) del paquete de baterías con el hueco en la carcasa de la manija.
2. Agarre firmemente la manija con gatillo (2).
3. Empuje el paquete de baterías hacia la manija hasta que el pestillo llegue a su lugar.

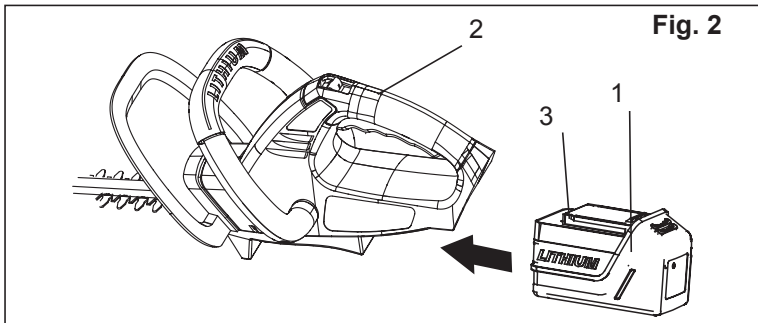

**¡IMPORTANTE!** NO quite el conjunto de la cuchilla a menos que se le deba afilar, enderezar o reemplazar. Llévela a una persona calificada para que lo repare.

---

## **⚠ ADVERTENCIA**

Para evitar lesiones y reducir el riesgo de choques eléctricos o incendio:

- Reemplace el paquete de baterías o el cargador inmediatamente si la caja de la batería o el cable del cargador se han dañado.
- Antes de insertar o sacar el paquete de baterías, asegúrese siempre que el interruptor del soplador se encuentra en la posición de apagado.
- Compruebe que la batería se retira y el interruptor está en la posición OFF antes de inspeccionar, ajustar o realizar el mantenimiento en cualquier parte de los setos.
- Lea, comprenda y siga las instrucciones para el cargador de baterías.

# INSTRUCCIONES DE ENSAMBLAJE

## **⚠ ADVERTENCIA**

Para evitar lesiones y reducir el riesgo de choques eléctricos o incendio:

- Reemplace el paquete de baterías o el cargador inmediatamente si la caja de la batería o el cable del cargador se han dañado.
- Antes de insertar o sacar el paquete de baterías, asegúrese siempre de que el interruptor del recortador de setos se encuentra en la posición de apagado.
- Antes de inspeccionar, ajustar o dar mantenimiento a cualquier pieza del recortador de setos, asegúrese siempre de que se ha quitado el paquete de baterías y de que se ha llevado el interruptor a la posición de apagado.
- Lea, comprenda y siga las instrucciones para el cargador de baterías.

## **⚠ ADVERTENCIA**

- Para evitar lesiones personales:
- Maneje las cuchillas con mucho cuidado.
- No coloque sus dedos o sus manos entre las muescas de las cuchillas o en cualquier posición en que se les pudiera pellizcar o cortar.
- Nunca le dé servicio a las cuchillas o al recortador de setos a menos que se haya quitado el paquete de baterías.
- No lo use si el conjunto de cuchillas está dañado o doblado. Déselo a una persona calificada para que lo enderece, reemplace o afile.
- Para evitar que su mano toque las cuchillas, mantenga siempre ambas manos en las manijas del recortador de setos.

**¡IMPORTANTE!** Lubrique las cuchillas antes y después de cada uso. Ignorar este paso disminuye la vida de las cuchillas y obstaculiza su operación. (Vea la sección de mantenimiento)

La funda plástica protege de lesiones a las personas y evita que se dañe las cuchillas cuando el recortador de setos no está en uso. (vea la figura 3)

- Meta la funda (1) en las cuchillas, orientando la funda igual que la barra de apoyo (2).

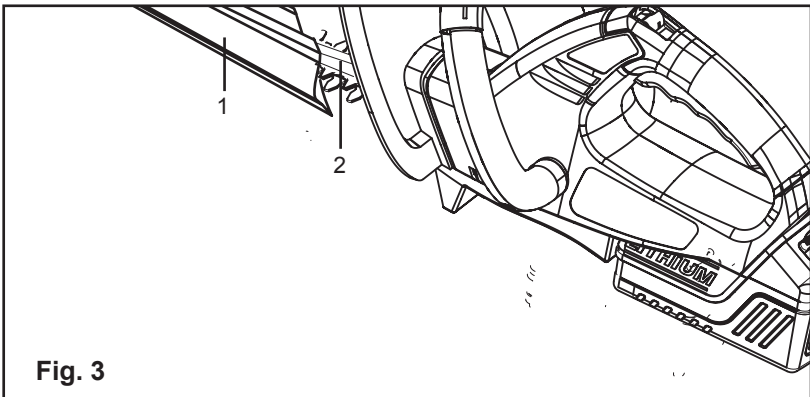

**Fig. 3**

# FUNCIONAMIENTO

---

## INTERRUPTORES DE APAGADO Y ENCENDIDO Y CORTACIRCUITOS (vea la figura 4.)

El recortador de setos tiene dos controles con interruptor y un botón para bloqueo por desconexión usados en conjunto para evitar arranques accidentales y lesiones.

1. Coloque una mano en la manija con gatillo (1). Coloque la otra mano en la manija auxiliar (2).
2. Mueva el botón para bloqueo por desconexión (4) hacia la parte trasera de la manija y sosténgalo así.
3. Apriete el interruptor de gatillo (3). Se encenderá el recortador de setos.
4. Suelte el botón de bloqueo por desconexión. El recortador de setos se mantendrá encendido siempre y cuando se mantengan apretados la manija con gatillo y el interruptor de gatillo.
5. El recortador de setos se detiene cuando se suelta cualquiera de las manijas con gatillo. Para mantener encendido el recortador de setos es necesario usar ambas manos para sostener ambos interruptores.

**IMPORTANTE:** Si se deja caer el recortador de setos accidentalmente, éste se apaga y las cuchillas continúan moviéndose por varios segundos antes de detenerse completamente. Luego de ello el recortador de setos se bloquea de nuevo.

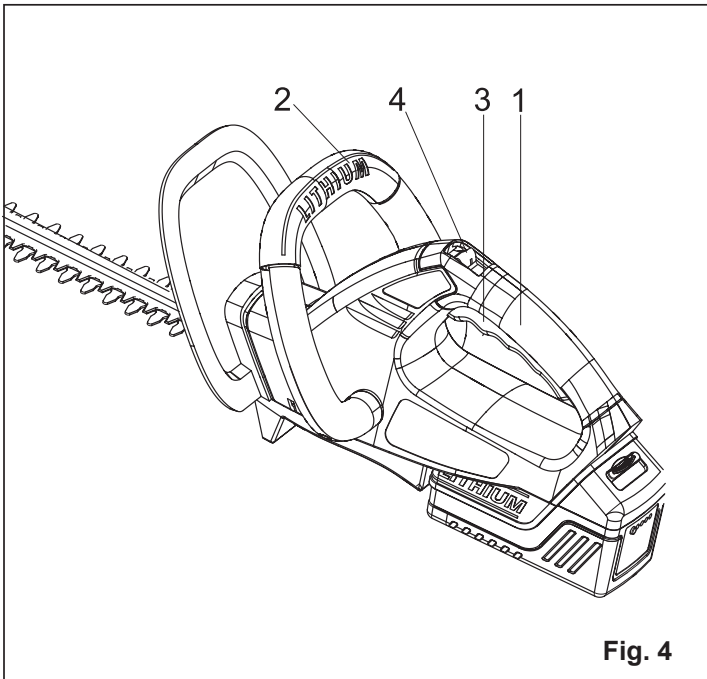

# CARGADOR DE BATERÍAS

## FAMILIARÍCESE CON EL CARGADOR (vea la figura 5.)

Antes de intentar usar este cargador, familiarícese con todas sus características de funcionamiento y requisitos de seguridad.

1. Cuadro de referencia del indicador de carga
2. Compartimiento de baterías
3. Lámpara LED de la fuente de alimentación
4. Sección para enrollar el cordón eléctrico
5. Lámpara LED de indicación de dos etapas (ROJO indica cargando) (VERDE indica completamente cargada)

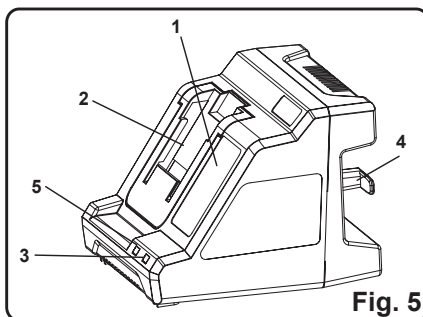

Fig. 5

## CÓMO CARGAR EL PAQUETE DE BATERÍAS (vea la figura 6.)

### ⚠ ADVERTENCIA

Si falta alguna pieza del cargador o está dañada, no lo opere antes de reparar o reemplazar la pieza. No obedecer esta advertencia podría producir lesiones graves.

## PROCEDIMIENTO PARA CARGAR BATERÍAS:

**NOTA:** La batería no se envía cargada completamente. Se recomienda cargarla completamente antes de usarla por primera vez para garantizar que se pueda obtener el máximo tiempo de funcionamiento. Esta batería de ión de litio no desarrolla memoria y se le puede cargar en cualquier momento. Los paquetes de baterías completamente descargados necesitan de aproximadamente 4,5 horas para cargarse completamente.

1. Enchufe el cargador en un tomacorriente de CA.
2. Se ilumina el indicador LED ROJO de energía.
3. Coloque la batería en el cargador. Compruebe que la batería esté completamente dentro del cargador.
4. El indicador LED ROJO (3) se ilumina, indicando que la batería se encuentra en el MODO DE CARGA.
5. Media vez la batería ha llegado a su nivel de carga completa, el indicador LED (3) cambia de ROJO a VERDE.
6. Cuando las baterías están completamente cargadas, se les puede sacar o almacenar dentro del cargador. Sin embargo, se recomienda sacar el enchufe del tomacorriente.

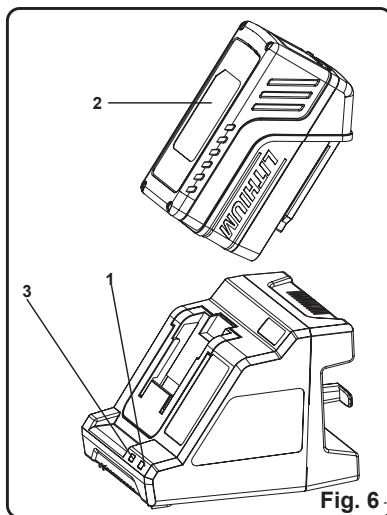

Fig. 6

**NOTA:** A diferencia de las baterías típicas, las de ión de litio continúan suministrando energía completa sin reducción al estar en uso, cuando la batería se descarga completamente el circuito de la batería corta inmediatamente la energía a la herramienta y es necesario cargarla inmediatamente.

# CARGADOR DE BATERÍAS

## INSTRUCCIONES PARA LA BATERÍA

### **⚠ ADVERTENCIA**

Si se coloca la batería en el cargador cuando está tibia o caliente se podría encender la lámpara indicadora "REVISAR BATERÍA". Si eso sucede, deje que la batería se enfríe afuera del cargador por 30 minutos..

Presione el botón indicador de capacidad (BCI) de la batería. Las lámparas se iluminan de acuerdo al nivel de energía actual de la batería. Vea el siguiente cuadro:

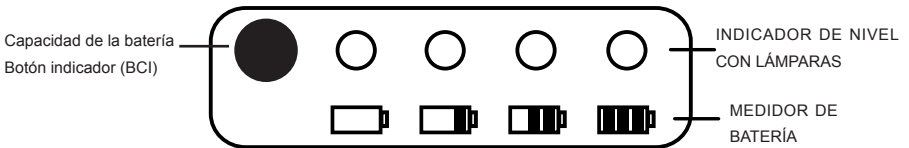

Lámparas	Capacidad
4 lámparas verdes	La batería tiene capacidad total
3 lámparas verdes	La batería tiene un 70% de capacidad
2 lámparas verdes	La batería tiene un 45% de capacidad
1 lámpara verde	La batería tiene un 10% de capacidad y se le debe cargar pronto
Lámparas apagadas	La batería tiene menos del 10% de capacidad y se le debe cargar inmediatamente

### NOTAS SOBRE SEGURIDAD Y PRECAUCIONES

1. No desarme la batería
2. Manténgala alejada de los niños.
3. No exponga la batería al agua o al agua salada. Deberá colocar la batería en un ambiente fresco y seco.
4. No coloque la batería en lugares con alta temperatura tales como hogares, calentadores, etc.
5. No invierta los terminales positivo y negativo de la batería.
6. No conecte entre ellos los terminales positivo y negativo de la batería con objetos metálicos.
7. No aporree, golpee ni se pare en la batería.
8. No sude objetos directamente sobre la batería ni la perfora con clavos ni otras herramientas punzantes.
9. En caso de que la batería presente fugas y el líquido entre en sus ojos, no se los frote. Enjuáguelos bien con agua.  
Deje de usar inmediatamente la batería si emite un olor poco usual, se siente caliente, cambia de color o de forma o luce anormal de cualquier otra forma.

# CARGADOR DE BATERÍAS

---

## **⚠ ADVERTENCIA**

Para evitar el riesgo de incendio, choques eléctricos o muerte por electrocución:

- Para evitar el riesgo de incendio, choques eléctricos o muerte por electrocución:
  - Quite siempre el paquete de baterías antes de limpiar, inspeccionar o efectuar cualquier mantenimiento en el recortador.
- 

## **CÓMO DAR MANTENIMIENTO AL CARGADOR**

- Mantenga el cargador limpio y libre de desechos. No deje que materiales extraños entren en el hueco o en los contactos. Límpielos con un paño seco. No use solventes, agua ni lo coloque en lugares mojados.
- Desenchufe siempre el cargador cuando no tenga el paquete de baterías dentro.
- Antes de almacenarlo, cargue completamente las baterías. No vuelva a cargar un paquete de baterías completamente cargado. Si se sobrecarga se reduce la duración de la batería.
- Vuelva a cargar el paquete de baterías cada vez que note que tiene menos potencia. Nunca deje que las baterías se descarguen completamente.
- Mantenga almacenado el cargador a una temperatura ambiental normal. No lo almacene bajo calor excesivo. No lo use bajo la luz solar directa. Recárguelo siempre a una temperatura ambiental entre 10°C y 38°C (entre 50°F y 100°F). Si el paquete de baterías está caliente, deje que se enfríe antes de volver a cargarlo.
- Desconecte el cargador del enchufe de CA cuando no lo esté usando y cuando la batería se haya cargado completamente.

## **CÓMO MONTAR EL CARGADOR** (vea la figura 7.)

1. Este cargador puede instalarse colgándolo de una pared mediante dos tornillos (no se suministran).
2. Decida en qué pared montar el cargador.
3. Si lo ha de sujetar en postes de madera, use dos tornillos para madera.
4. Abra dos agujeros a distancia de 8 cm. (3-5/32 pulg.) entre sus centros asegurándose de que estén nivelados.
5. Si lo ha de sujetar a una pared de tablero de yeso use anclajes para pared y tornillos para sujetar el cargador a la pared.

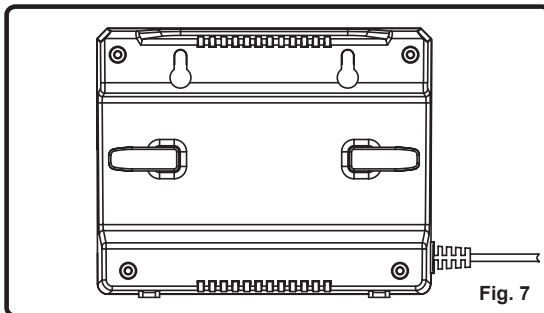

# MANTENIMIENTO

---

## **ADVERTENCIA**

Con el fin de evitar lesiones personales y el riesgo de incendio y descargas eléctricas, extraiga la batería antes de ajustar, la inspección, o la limpieza del condensador de ajuste de cobertura.

---

### **Limpieza**

Retire la batería.

1. Limpie la parte externa del recortador de setos con un paño suave y seco. No la lave con la manguera o con agua.
2. Raspe la cubierta protectora para eliminar los recortes y el fango secos.
3. Cepille o sople el polvo, los desechos y los recortes de hierba que se encuentren en los respiraderos. Manténgalos sin obstrucción.

### **PAQUETE DE BATERÍAS**

- Almacene el paquete de baterías completamente cargado.
- Vuelva a cargar el paquete de baterías cada vez que note que tiene menos potencia. Nunca deje que el paquete de baterías se descargue completamente.
- Nunca vuelva a cargar un paquete de baterías que ya esté totalmente cargado. Si se sobrecarga se reduce la duración de la batería.
- Una vez que la luz de carga se pone verde, extraiga la batería del cargador y desconecte el cargador de la toma.
- No almacene la batería en la herramienta o en el cargador.
- Recárguelo siempre a una temperatura entre 0°C y 40°C (entre 32°F y 104°F). Si el paquete de baterías está caliente, deje que se enfríe antes de volver a cargarlo.
- Después de cargarlo, se puede almacenar el paquete de baterías en el cargador siempre y cuando el cargador no esté enchufado.

### **CÓMO DAR MANTENIMIENTO AL CARGADOR**

- Mantenga el cargador limpio y libre de desechos. No deje que materiales extraños entren en el hueco o en los contactos. Límpielos con un paño seco. No use solventes, agua ni lo coloque en lugares mojados.
- Desenchufe siempre el cargador cuando no tenga el paquete de baterías dentro.
- Cargue completamente las baterías antes de colocarlos en el almacenamiento. No recargar una batería completamente cargada.
- La sobrecarga acorta la vida de la batería.
- Vuelva a cargar el paquete de baterías cada vez que note que tiene menos potencia. Nunca deje que las baterías se descarguen completamente.
- Mantenga almacenado el cargador a una temperatura ambiental normal. No lo almacene bajo calor excesivo. No lo use bajo la luz solar directa. Recárguelo siempre a una temperatura ambiental entre 10°C y 40°C (entre 50°F y 104°F). Si el paquete de baterías está caliente, deje que se enfríe antes de volver a cargarlo.

## DESECHO DE BATERÍAS COMPATIBLE CON EL MEDIO AMBIENTE

---



Los siguientes materiales tóxicos y corrosivos se encuentran en las baterías que se utilizan en el paquete de baterías del recortador. **Lithium-Ion, un material tóxico.**

---

### **ADVERTENCIA**

Se debe desechar todo material tóxico de la forma especificada para evitar contaminar el medio ambiente. Antes de desechar los paquetes de baterías de níquel y cadmio dañados o desgastados, póngase en contacto con su agencia local para eliminación de desechos, o con la Agencia local para Protección del Medio Ambiente para obtener información e instrucciones específicas. Lleve las baterías a un centro local para reciclaje o eliminación, certificado para eliminación de cadmio.

---

### **ADVERTENCIA**

Si el paquete de baterías se raja o se quiebra, habiendo fugas o no, no lo vuelva a cargar y no lo use.

Deséchelo y reemplácelo con un paquete de baterías nuevo. ¡NO INTENTE REPARARLO!

Para evitar lesiones y riesgos de incendio, explosión o choques eléctricos y para evitar daños al medio ambiente:

- Cubra los terminales de la batería con cinta adhesiva para trabajo pesado.
  - NO trate de remover ni de destruir cualquiera de los componentes del paquete de baterías.
  - NO trate de abrir el paquete de baterías.
  - Si se crea una fuga, los electrolitos liberados son corrosivos y tóxicos. NO deje que la solución entre en contacto con los ojos o la piel, y no la ingiera.
  - NO ponga estas baterías en la basura regular de su hogar.
  - NO las incinere.
  - NO las ponga en alguna situación que haga que terminen siendo parte de un relleno de terrenos con desperdicios o la cadena de desperdicios sólidos municipales.
  - Llévelas a un centro certificado para reciclaje o eliminación.
-

# RESOLUCIÓN DE AVERÍAS

---

<b>PROBLEMA</b>	<b>CAUSAS POSIBLES</b>	<b>SOLUCIONES</b>
El motor no arranca cuando se presiona el interruptor de gatillo	La batería no está bien colocada.  La batería no tiene carga.	Para fijar el paquete de baterías, asegúrese de que los pestillos en la parte superior del paquete de baterías se traben en su lugar. Cargue el paquete de baterías de acuerdo a las instrucciones que se incluyen con su modelo.
El motor funciona, pero las cuchillas no se mueven.	Recortador de setos dañado. No use el recortador de setos	Llame a un técnico de servicio.
El recortador de setos hecha humo durante el funcionamiento.	Recortador de setos dañado. No use el recortador de setos.	Llame a un técnico de servicio.

# GARANTÍA LIMITADA DE CUATRO AÑOS

---



Por este medio y por un período de cuatro años GREENWORKS™ garantiza este producto contra defectos en materiales, piezas o mano de obra al comprador original que cuente con una prueba de compra. GREENWORKS™, a su sola discreción reparará o reemplazará, sin costo alguno para el cliente, cualquier pieza defectuosa, siempre y cuando se haya hecho uso normal de ella. Esta garantía es válida solamente para unidades utilizadas de manera personal y que no hayan sido utilizadas o alquiladas para uso industrial o comercial, y que hayan recibido mantenimiento de acuerdo a las instrucciones que aparecen en el manual del propietario que se suministró con el producto nuevo.

La batería tiene una garantía de un año contra defectos en materiales o mano de obra. Para mantener su validez, se debe cargar las baterías siguiendo las instrucciones y regulaciones que aparecen en el manual del operador.

## ARTÍCULOS QUE NO CUBRE LA GARANTÍA:

1. Cualquier pieza que se haya vuelto inoperante debido a mal uso, uso comercial, abuso, descuido, accidente, mantenimiento inapropiado o alteración; o
2. La unidad, si no ha sido operada o si no se le ha dado mantenimiento de acuerdo al manual del propietario; o
3. Desgaste normal, excepto según se indica a continuación;
4. Artículos de mantenimiento rutinario tales como lubricantes, afilado de cuchillas ;
5. Deterioro normal del acabado exterior debido al uso y la exposición al entorno.

## LÍNEA TELEFÓNICA PARA AYUDA DE GREENWORKS (1 888 90WORKS) :

Se puede obtener servicio relacionado con la garantía llamando de lunes a viernes entre las 9 a.m. y las 5 p.m. hora estándar del este (EST) a nuestra línea gratis para ayuda, el 1-888-909-6757 (1-888-90WORKS).

## CARGOS DE TRANSPORTE:

Los cargos de transporte por el traslado de cualquier unidad de equipo o accesorio eléctrico son responsabilidad del comprador. El comprador es responsable de pagar los cargos de transporte de cualquier pieza presentada para reemplazo de acuerdo a esta garantía a menos que GREENWORKS solicite por escrito tal retorno.

# DIAGRAMA DE COMPONENTES

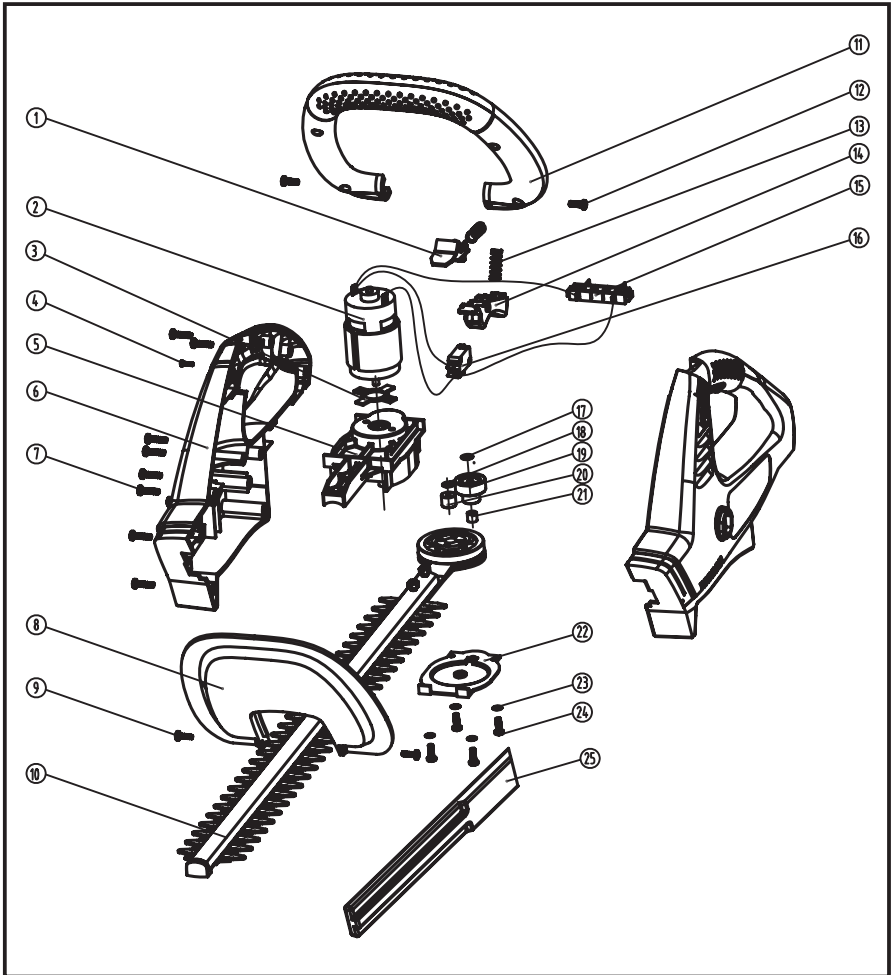

# LISTA DE PIEZAS

---

ARTICULO NO.	PIEZA NO.	DESCRIPCIÓN	CANTIDAD
1	34104164-1	Tablero de conmutación	1
2	36101164	Motor	1
3	33310164	Arandela del motor	1
4	3220302	Tornillos ST3X15	1
5	3310187-2	Caja de engranajes	1
6	31101164B	Conjunto de la carcaza	1
7	3220505	Tornillos ST4X16-F	11
8	34106164-1	Coraza	1
9	3220187	Tornillos ST3.5X12-C	2
10	3310287-4	Conjunto de las cuchillas	1
11	31102164-3	Conjunto de la manija auxiliar	1
12	3220811	Tornillos M4X12	2
13	3340187	Resortes	2
14	34103164-1	Botón de bloqueo automático	1
15	31106117	Conjunto de inosculación	1
16	36301181	Micro interruptor	1
17	3330111	Arandela 0.5	1
18	3330211	Arandela 0.5	1
19	3350287	Engranaje	1
20	3350311-1	Engranaje	1
21	3320187	Cubierta del eje	1
22	3411087	Cubierta de la caja de engranajes	1
23	3290350	Arandelas Ø 4	4
24	3220511	Tornillos M4X12	4
25	3420187-3	Funda de la cuchilla	1





**LÍNEA TELEFÓNICA GRATIS PARA AYUDA: 1-888-90WORKS (888.909.6757)**

Rev: 00 (01-12-10)

 Impreso en China en papel reciclado